



Европейская экономическая комиссия

Комитет по внутреннему транспорту

**Всемирный форум для согласования правил
в области транспортных средств**

Рабочая группа по общим предписаниям,
касающимся безопасности

Сто вторая сессия

Женева, 16–20 апреля 2012 года

Пункт 11 предварительной повестки дня

Правила № 125 (поле обзора водителя спереди)

Предложение относительно поправок к Правилам № 125

Представлено экспертом от Японии*

Воспроизводимый ниже текст был подготовлен экспертом от Японии и посвящен вопросу о восприятии водителем других участников дорожного движения. Главным образом он основан на документе ECE/TRANS/WP.29/GRSG/2011/31. Изменения к действующим Правилам выделены жирным шрифтом (новый текст) либо зачеркиванием (исключенный текст).

* В соответствии с программой работы Комитета по внутреннему транспорту на 2010–2014 годы (ECE/TRANS/208, пункт 106, и ECE/TRANS/2010/8, подпрограмма 02.4) Всемирный форум будет разрабатывать, согласовывать и обновлять правила ООН в целях улучшения характеристик транспортных средств. Настоящий документ представлен в соответствии с этим мандатом.

I. Предложение

Содержание изменить следующим образом:

"Правила

1. Область применения

...

11. Названия и адреса технических служб, уполномоченных проводить испытания для официального утверждения, и административных органов

12. Переходные положения"

Пункт 4.2 изменить следующим образом:

"4.2 Каждому официально утвержденному типу присваивают номер официального утверждения, первые две цифры которого (в настоящее время **00 01**, что соответствует Правилам в их первоначальном **нынешнем** виде) указывают серию поправок, включающих самые последние основные технические изменения, внесенные в Правила к моменту предоставления официального утверждения. Одна и та же Договаривающаяся сторона не может присвоить этот номер такому же типу транспортного средства, имеющему другой тип поля обзора, или другому типу транспортного средства."

Включить новый пункт 5.1.4, в том числе новые рисунки 1 и 2, следующего содержания:

"5.1.4 В случае, если высота V2 над уровнем грунта превышает 1 650 мм, должно быть выполнено следующее требование:

Предмет цилиндрической формы высотой 1 200 мм и диаметром 300 мм, находящийся в пространстве, которое ограничено вертикальной плоскостью на расстоянии 2 000 мм от передней части транспортного средства, вертикальной плоскостью на расстоянии 2 300 мм от передней части транспортного средства, вертикальной плоскостью на расстоянии 400 мм от транспортного средства со стороны водителя и вертикальной плоскостью на расстоянии 600 мм от противоположной стороны транспортного средства, должен быть по крайней мере частично виден непосредственно из точки V2 (см. рис. 1) независимо от места нахождения объекта в этом пространстве, за исключением случая, когда он оказывается невидимым по причине "мертвой(ых) зоны (зон)", возникшей(их) из-за передних стоек кузова, стеклоочистителей или рулевого колеса.

Если сиденье водителя расположено по центру транспортного средства, то предмет цилиндрической формы высотой 1 200 мм должен находиться внутри пространства, которое ограничено вертикальной плоскостью на расстоянии 2 000 мм от передней части транспортного средства и вертикальной плоскостью на расстоянии 2 300 мм от передней части транспортного средства и вертикальной плоскостью на расстоянии 500 мм от боковой стороны транспортного средства (см. рис. 2).

Рис. 1

"



Рис. 2



"

Включить новые пункты 12.1–12.8 следующего содержания:

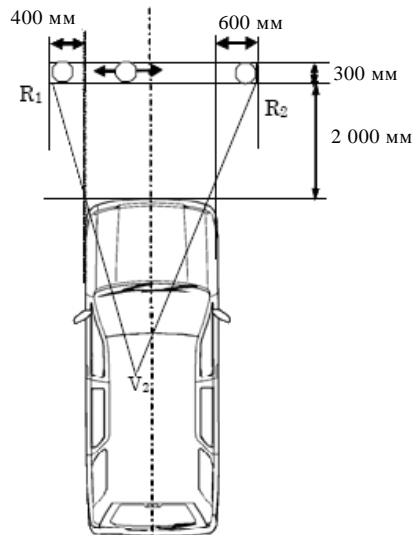
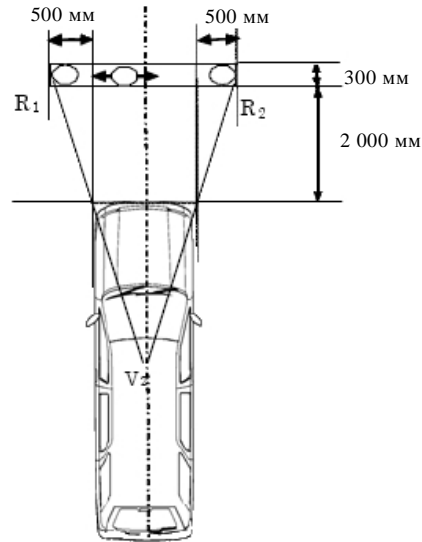
"12. Переходные положения

- 12.1 Начиная с официальной даты вступления в силу поправок серии 01 ни одна Договаривающаяся сторона, применяющая настоящие Правила, не отказывает в предоставлении официального утверждения на основании настоящих Правил с внесенными в них поправками серии 01.
- 12.2 По истечении [24] месяцев после даты вступления в силу Договаривающиеся стороны, применяющие настоящие Правила, предоставляют официальные утверждения только в том случае, если тип транспортного средства, подлежащий официальному утверждению, отвечает требованиям настоящих Правил с внесенными в них поправками серии 01.
- 12.3 Договаривающиеся стороны, применяющие настоящие Правила, не отказывают в распространении официальных утверждений на основании предыдущих серий поправок к настоящим Правилам.
- 12.4 Договаривающиеся стороны, применяющие настоящие Правила, продолжают предоставлять официальные утверждения типов транспортных средств, которые соответствуют требованиям настоящих Правил с внесенными в них поправками предыдущих серий, в течение периода в [24] месяца после даты вступления в силу поправок серии 01.

- 12.5 Ни одна Договаривающаяся сторона, применяющая настоящие Правила, не отказывает в национальном или региональном официальном утверждении типа транспортного средства, официально утвержденного на основании поправок серии 01 к настоящим Правилам.
- 12.6 До истечения [72] месяцев после даты вступления в силу поправок серии 01 к настоящим Правилам ни одна Договаривающаяся сторона, применяющая настоящие Правила, не отказывает в национальном или региональном официальном утверждении типа транспортного средства, официально утвержденного на основании предыдущих серий поправок к настоящим Правилам.
- 12.7 По истечении [72] месяцев после вступления в силу поправок серии 01 к настоящим Правилам Договаривающиеся стороны, применяющие настоящие Правила, могут отказать (в национальном или региональном официальном утверждении типа и могут отказать) в первоначальной национальной или региональной регистрации (первоначальном вводе в эксплуатацию) транспортного средства, которое не отвечает требованиям поправок серии 01 к настоящим Правилам.
- 12.8 Независимо от переходных положений, изложенных выше, Договаривающиеся стороны, которые начинают применять настоящие Правила после даты вступления в силу самой последней серии поправок, не обязаны признавать официальные утверждения, которые были предоставлены в соответствии с какой-либо предыдущей серией поправок к настоящим Правилам".

Приложение 2 изменить следующим образом:

"Приложение 2

Схема знаков официального утверждения

См. пункты 4.4–4.4.2 настоящих Правил

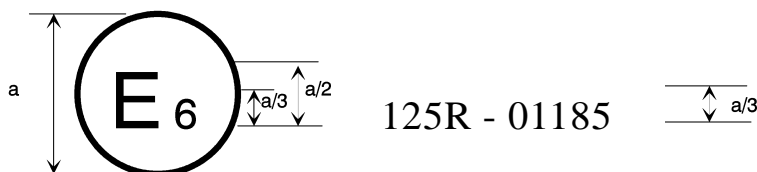

$a = 8 \text{ мм мин.}$

Приведенный выше знак официального утверждения, проставленный на транспортном средстве, указывает на то, что данный тип транспортного средства был официально утвержден – в отношении поля обзора водителя спереди – в Бельгии (E 6) на основании Правил № 125. Первые две цифры номера официального утверждения

указывают на то, что официальное утверждение было предоставлено в соответствии с требованиями Правил № 125 ~~в их первоначальном виде с поправками серии 01~~".

II. Обоснование

1. В соответствии с настоящим предложением по поправкам серии 01 добавлены переходные положения и внесено изменение в схему знаков официального утверждения.
 2. Настоящее предложение является измененным вариантом документа ECE/TRANS/WP.29/GRSG/2011/31, который был представлен в целях предотвращения дорожно-транспортных происшествий, обусловленных неспособностью водителей транспортных средств с чрезвычайно высокой точкой расположения глаз различать впереди себя небольшие транспортные средства (например, мотоциклы).
 3. В этом предложении, в частности, отражен случай чрезвычайно высокой точки расположения глаз. Поскольку в целом считают, что транспортные средства, в которых высота точки расположения глаз не превышает 1 650 мм, удовлетворяют требованию пункта 5.1.4, Япония предлагает ограничить сферу действия этого требования транспортными средствами, в которых высота точки расположения глаз превышает 1 650 мм.
-